

ASAHI 100 - ÉCLAIRAGE AMBRE

PROJECTEUR LED ENCASTRÉ POUR JARDIN



Modèle : 505311

Type : 9 LED 3528 / 120°

Couleur : ambre

Contrôleur : On/Off

Matériaux : optique en verre, corps en acier inox 316L, boîtier encastrement en (PP) polypropylène

Connexion : câble H05RNF 2x1,0 mm² de 2m

Nomenclature : 9405423900

Code barre : 3700450505311

CONTENU DE L'EMBALLAGE

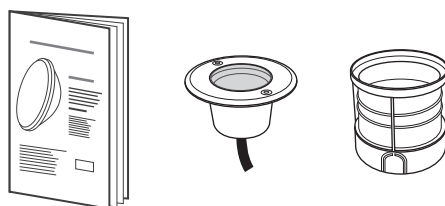

DIMENSIONS

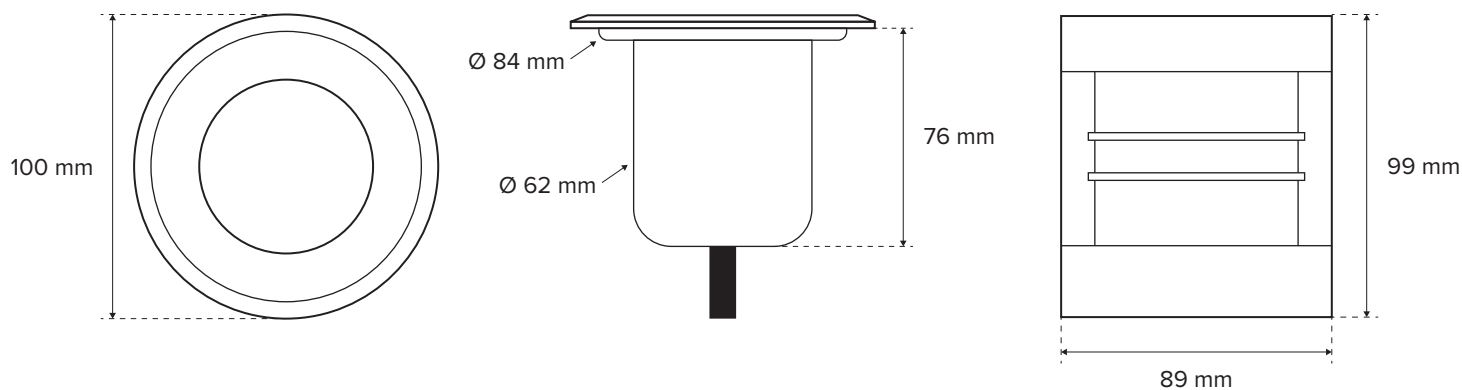

CONDITIONNEMENT

Ref.	Boite	Poids	Taille	Carton	Poids	Taille	Palette	Poids	Taille
505311	1U	0,58kg	10,8x10,5x11,5cm	6U	3,8kg	23x33,5x14cm	-	-	-

PHOTOMÉTRIE

Ra (IRC) : N/A
Angle de diffusion : 120°
Flux lumineux nominal : 260 lumens max.
Source lumineuse extractible : ALP09_AM
Classe énergétique de la source lumineuse : N/A
Ce luminaire contient une source lumineuse LED extractible à changement de couleur non concernée par les règlements 2019/2015(UE) et 2019/2020(UE).



EN 17645

PARAMÈTRES ÉLECTRIQUES

Puissance : 5W
Tension d'alimentation : \approx 24V(DC)
PF maxi : 1
Classe électrique : III



CLASS III \approx 24V (DC)

BRANCHEMENT

Utiliser un câble de raccordement de section minimale $2 \times 1,5\text{mm}^2$ à adapter en fonction de la puissance absorbée et de la distance entre la boîte de connexion du projecteur et le transformateur.

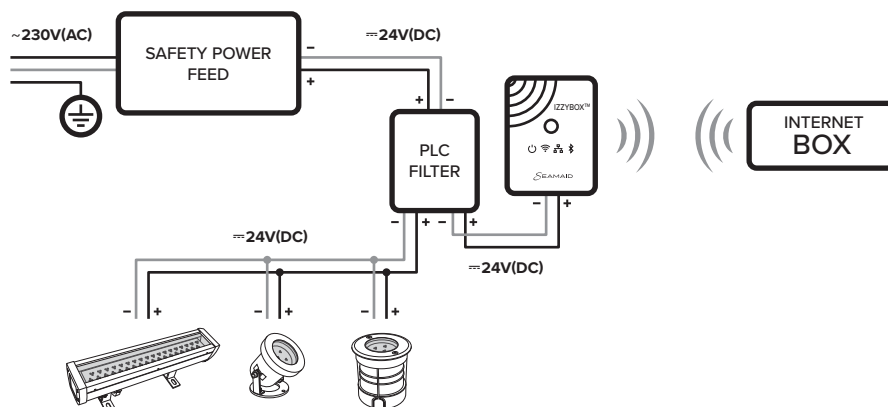

AUTRES PARAMÈTRES

Indice de protection : IP68
Durée de vie du produit : 15 000h
Cycles de commutation : > 100 000
Utilisation : Ce luminaire est conçu pour un usage en extérieur ou en immersion permanente dans l'eau avec un indice d'étanchéité IP68. En cas de défaillance, la source lumineuse ou le câble du projecteur doit être remplacé par un professionnel habilité.

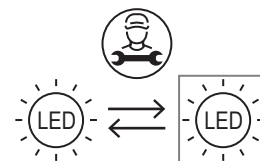

CERTIFICATIONS

La Directive CEM 2014/30/UE.
La Réglementation Européenne EN60598-1, EN60598-2-13 dans toutes ses modifications.



Points de collecte sur www.quefairedemesdechets.fr
Privilégiez la réparation ou le don de votre appareil !